

AUDIO Y ELECTRÓNICA DE CONSUMO / AURICULARES / ACCESORIOS

FDA-1A

AMPLIFICADOR DE AURICULARES



- ✓ Calidad de audio profesional
- ✓ Compacto y ligero
- ✓ Construcción sólida y resistente
- ✓ Fácil instalación y uso

ESPECIALMENTE RECOMENDADO EN:



Todos los sectores



+ Info:
<https://fonestar.com/FDA-1A>

DESCRIPCIÓN:

Amplificador de auriculares Dispone de entrada de auriculares/línea, jack 3'5 mm y 2 x RCA y salida de auriculares estéreo, jack 3'5 mm y jack 6'3 mm con control de volumen. Es un equipo compacto y ligero con construcción sólida y resistente, con componentes de alta calidad que aseguran una calidad de audio profesional. Alimentación 5 V CC mediante adaptador incluido o conector micro USB. Para aplicaciones de monitoreo: artistas, músicos, salas de grabación y producción musical, salas de control, etc.

CARACTERÍSTICAS TÉCNICAS:

CARACTERÍSTICAS	Amplificador de auriculares con control de volumen.
ENTRADAS	1 entrada de auriculares/línea estéreo, jack 3'5 mm y 2 x RCA
SALIDAS	1 salida de auriculares estéreo, jack 3'5 mm y jack 6'3 mm, 16 - 32 Ohm, 2 V máximo
CONTROLES	On/off Volumen general
INDICADORES	Indicador luminoso de encendido
RELACIÓN SEÑAL/RUIDO	85 dB
ALIMENTACIÓN	5 V CC, 500 mA con adaptador incluido o mediante conector micro USB
MEDIDAS	64 x 30 x 97 mm fondo



+ Info:
<https://fonestar.com/FDA-1A>

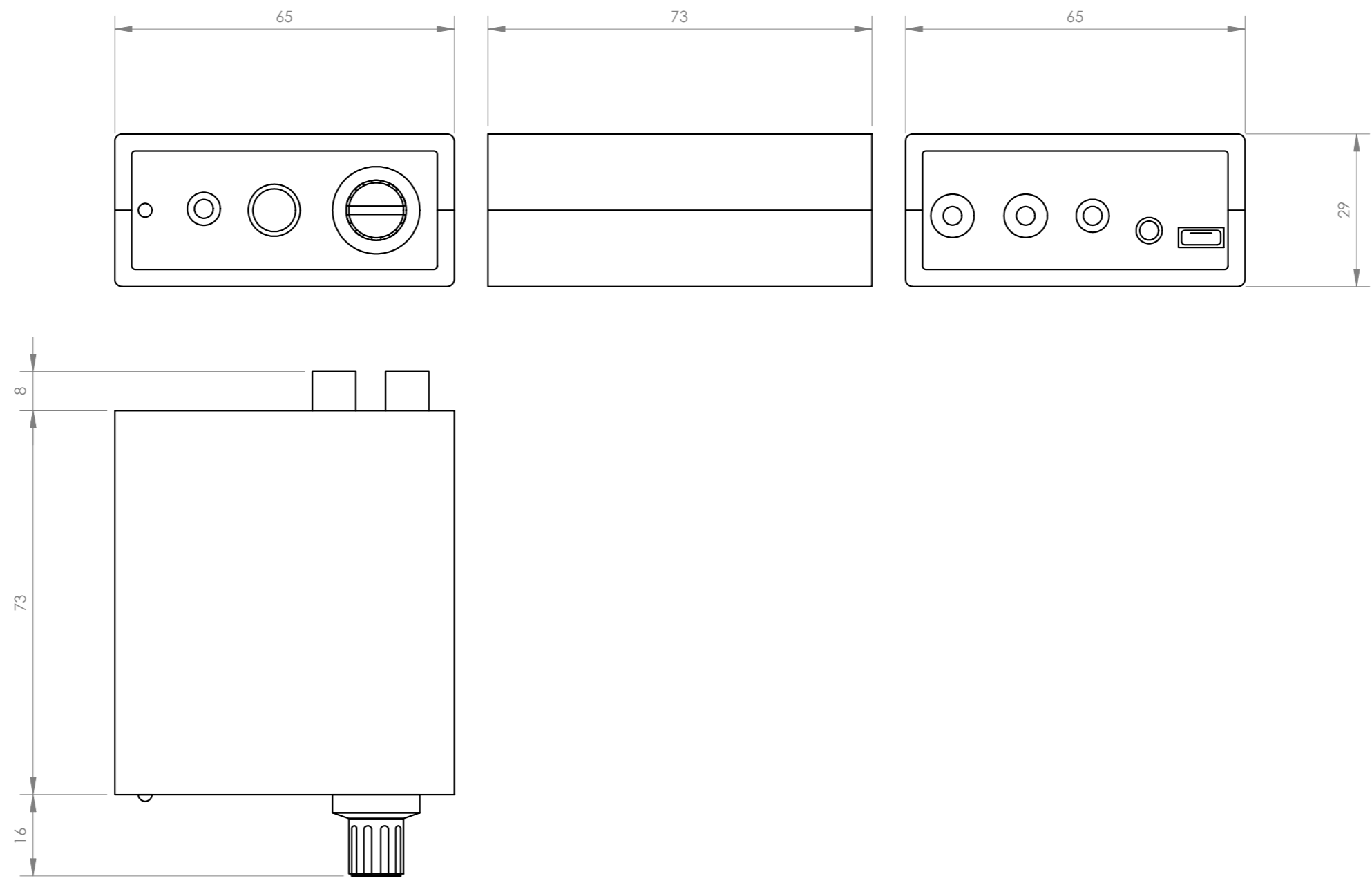

FONESTAR	Model	Description	Units	Scale
	FDA-1A	HEADPHONE AMPLIFIER WITH VOLUME CONTROL.	mm	1:1