

MEGAFONÍA / ALTAVOCES / ESFERAS COLGANTES

**EF-333**

ALTAVOZ COLGANTE CON TRANSFORMADOR DE LÍNEA DE 100 V Y BAJA IMPEDANCIA

**IP 54**

IP54

- ✓ Altavoz coaxial, sonido nítido y limpio
- ✓ Proporciona cobertura uniforme horizontal
- ✓ Diseño actual
- ✓ Protección IP-54
- ✓ Incluye el soporte de sujeción al techo para una fácil instalación.



+ Info:

<https://fonestar.com/EF-333>

ESPECIALMENTE RECOMENDADO EN:



Fabricas



Instalaciones deportivas



Todos los sectores

## DESCRIPCIÓN:

Altavoz coaxial colgante Diseño actual que permite integrarlo como un elemento decorativo más de su instalación, haciéndolo pasar desapercibido. Altavoz coaxial que proporciona un sonido nítido y limpio, perfecto tanto para voz como para música ambiental. Proporciona cobertura uniforme horizontal, adecuada para solucionar problemas de reverberación y eco en locales con gran volumen. Incluye el soporte de sujeción al techo para una fácil instalación. Construido con protección para uso exteriores protegidos. Para aplicaciones de megafonía y ambientación musical en instalaciones de línea de 100 V o baja impedancia en gimnasios, instalaciones deportivas, naves industriales así como restaurantes, áreas comerciales, etc.

## CARACTERÍSTICAS TÉCNICAS:

CARACTERÍSTICAS	Altavoz colgante con transformador de línea 100 V y baja impedancia. Altavoz coaxial, sonido nítido y limpio. Cobertura uniforme horizontal. Diseño moderno.
POTENCIA	30 W máximo, 30 W RMS
ALTAVOCES	Woofer: 5" Tweeter: ½"
RESPUESTA	70-20.000 Hz
IMPEDANCIA	Alta Z línea 100 V: 30 W RMS@100/70 V (330 Ohm/170 Ohm) 20 W RMS@100/70 V (500 Ohm/250 Ohm) 15 W RMS@100/70 V (660 Ohm/330 Ohm) 10 W RMS@100/70 V (1.000 Ohm/500 Ohm) 5 W RMS@100/70 V (2.000 Ohm/1.000 Ohm) Baja Z: 30 W RMS@8 Ohm
SENSIBILIDAD	91 dB a 1 W/1 m
ÁNGULO DE COBERTURA	90°
PROTECCIONES	IP-54
MATERIAL	ABS extra resistente y rejilla de aluminio
COLOR	Blanco (RAL 9002)



+ Info:

<https://fonestar.com/EF-333>

CABLE	4 m
MEDIDAS	187 mm Ø x 245 mm alto
PESO	2'1 kg
ACCESORIOS	Soporte de sujeción al techo



+ Info:  
<https://fonestar.com/EF-333>

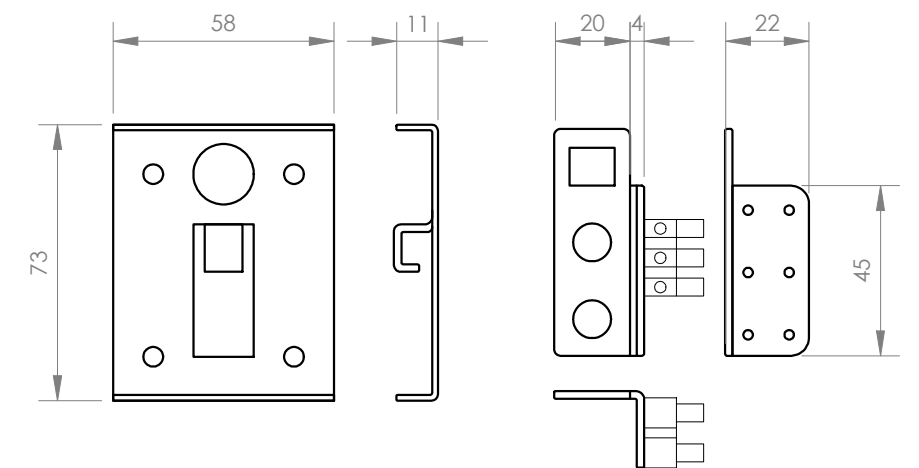
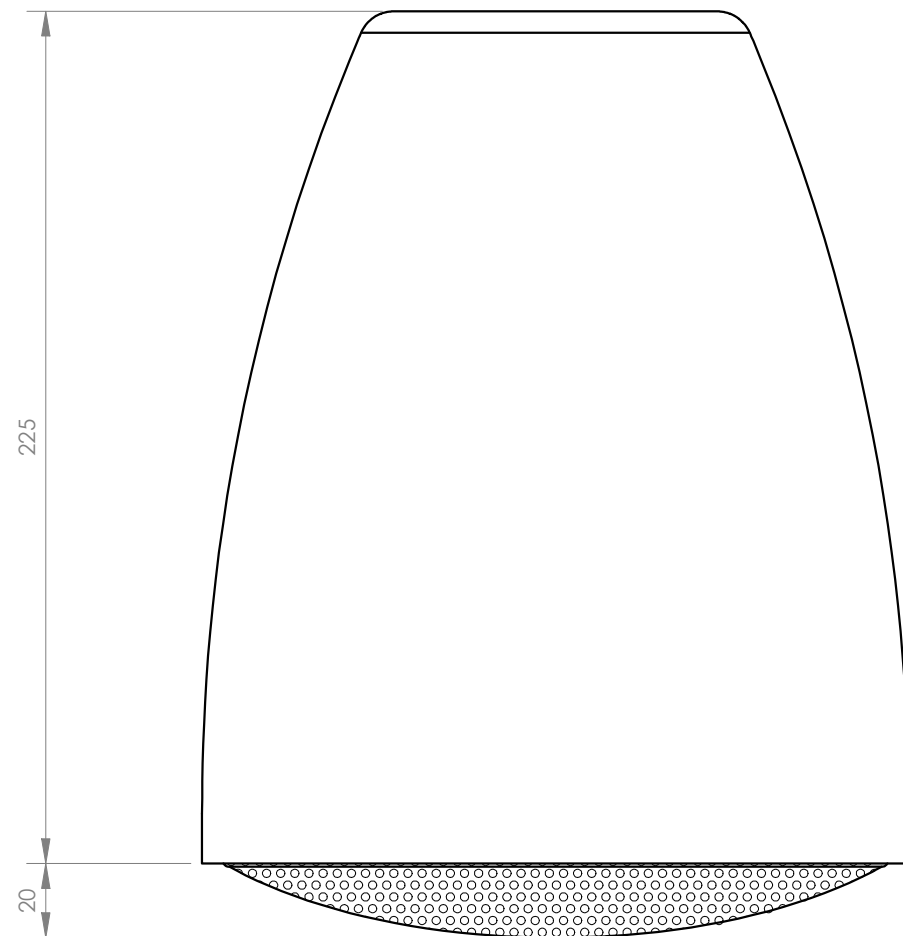
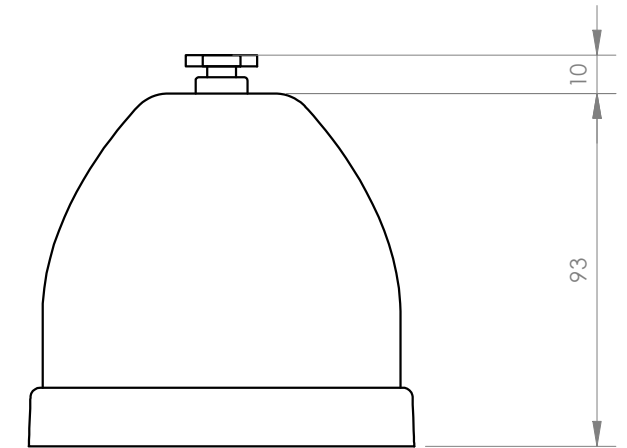
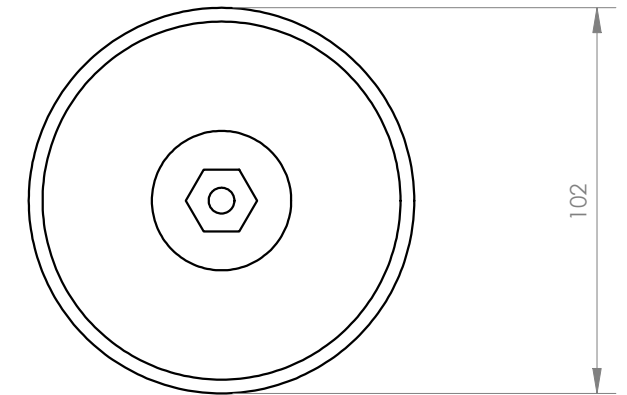
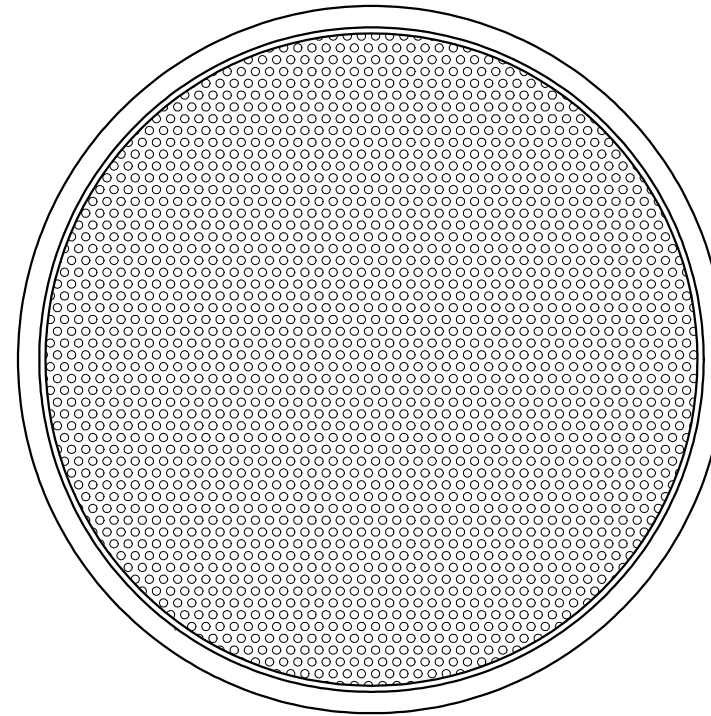
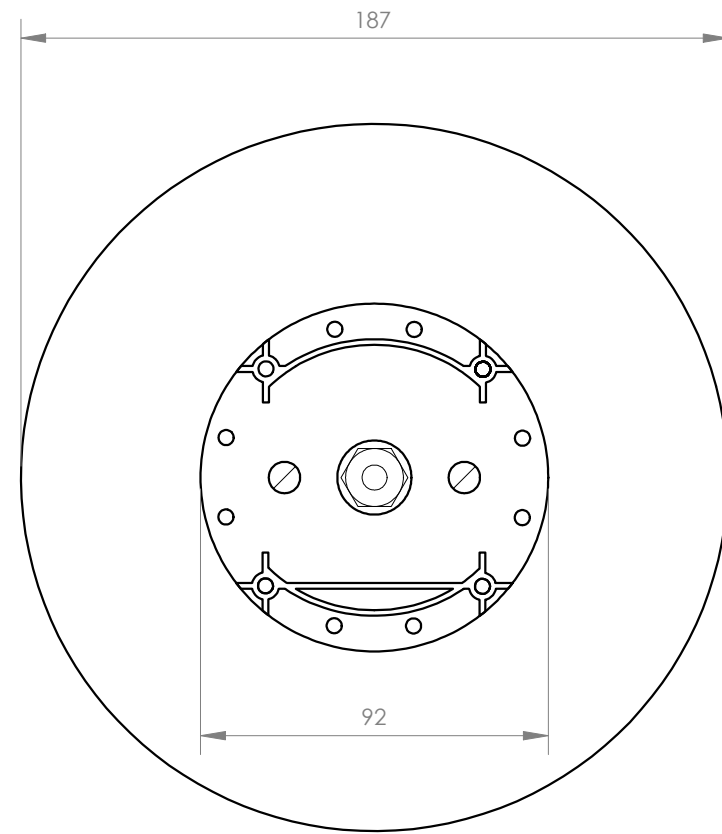

**FONESTAR**

Model  
EF-333

Description  
100 V LINE TRANSFORMER AND LOW IMPEDANCE  
HANGING SPEAKER

Units  
mm

Scale  
1:2