

MEGAFONÍA / ATENUADORES / ACCESORIOS ATENUADORES

DOT-01N

PANEL PARA ATENUADORES DE LA SERIE DOT

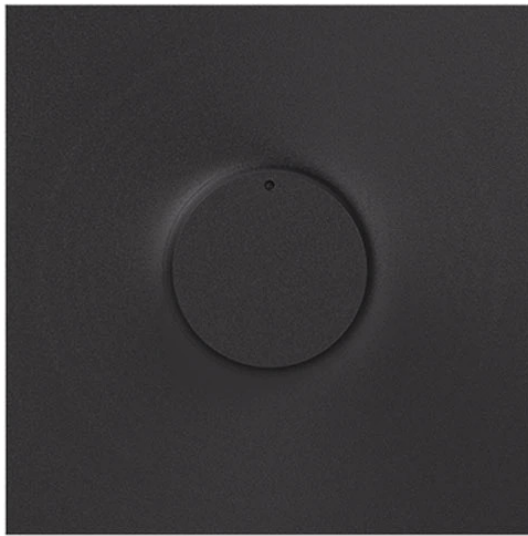

- ✓ Diseño ergonómico
- ✓ Estética minimalista
- ✓ Fácilmente intercambiable por el blanco

ESPECIALMENTE RECOMENDADO EN:



Hostelería



Oficinas



Hoteles



Todos los sectores



+ Info:
<https://fonestar.com/DOT-01N>

DESCRIPCIÓN:

Panel para atenuadores de la serie DOT. Estética minimalista, de diseño propio FONESTAR, teniendo en cuenta las necesidades del mercado para hacerlos pasar desapercibidos en cualquier instalación, ya sea doméstica o profesional. Para instalaciones que requieran atenuadores en color negro, fácilmente intercambiable por el blanco. Sistemas de megafonía y evacuación por voz, grandes y pequeños comercios, centros comerciales, hoteles, cafeterías, salas de juego, uso doméstico, etc.

CARACTERÍSTICAS TÉCNICAS:

CARACTERÍSTICAS	Panel para atenuadores de la serie DOT.
COLOR	Negro
MEDIDAS	83 x 83 x 13 mm fondo



+ Info:
<https://fonestar.com/DOT-01N>

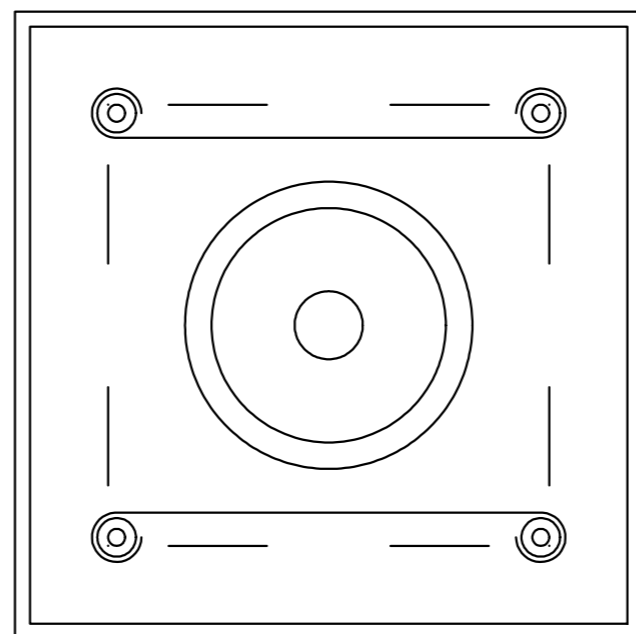
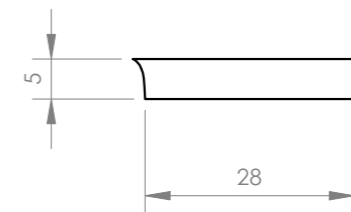
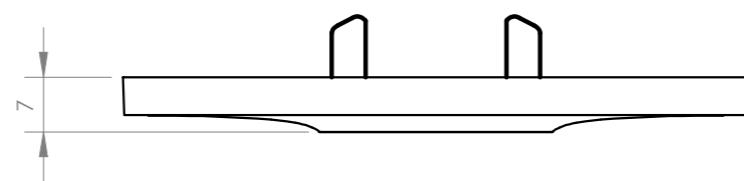
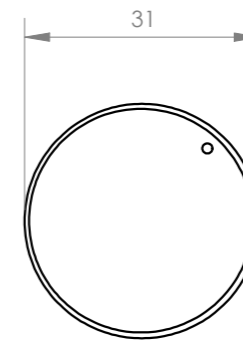
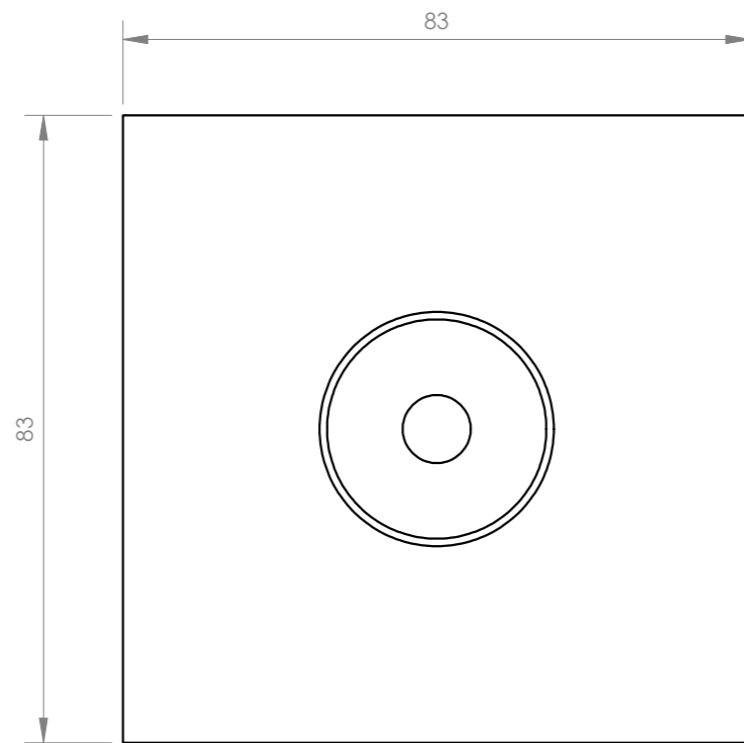

FONESTAR	Model	Description	Units	Scale
	DOT-01N	PANEL FOR DOT SERIES DIMMERS	mm	1:1