

DESCRIPCIÓN

- Atenuadores de baja impedancia para montaje empotrado o en superficie.

CONEXIÓN

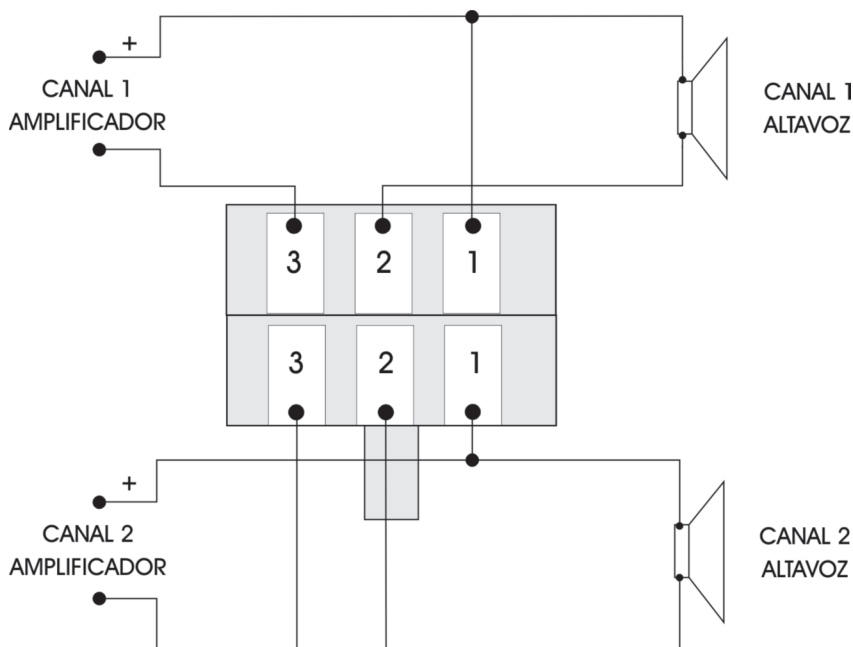

Nota: para el conexionado de los modelos **AT-40** y **AT-50**, utilice únicamente un canal del esquema de la figura anterior.

ESPECIFICACIONES TÉCNICAS



	AT-40	AT-40D	AT-50
CARACTERÍSTICAS	Atenuador mono. Control atenuador en L.	Atenuador estéreo. Control atenuador en L.	Control atenuador en L.
POTENCIA	15 W máximo	15 + 15 W máximo	50 W máximo
SALIDAS	Para altavoces de baja Z 4-8 Ω	Para altavoces de baja Z 4-8 Ω	Para altavoces de baja Z 4-8 Ω
MEDIDAS	Totales: 54 x 54 x 60 mm fondo Encastre: 41 x 45 x 31 mm fondo	Totales: 54 x 54 x 80 mm fondo Encastre: 41 x 43 x 53 mm fondo	Totales: 50 x 53 x 54 mm fondo Encastre: 50 x 53 x 33 mm fondo

GARANTÍA: 2 años contra defecto de fabricación, acompañado de justificante de compra. No cubre daños por roturas o averías posteriores.



FONESTAR está adherida a Ecoembalajes España, S. A. "ECOEMBES", con el número 03497 y todos nuestros artículos llevan el Punto Verde respaldado por nuestra adhesión y cotización al mencionado organismo para el reciclado y gestión posterior de todos nuestros embalajes.

FONESTAR está inscrito en el Registro de Aparatos Eléctricos y Electrónicos (RAEE) como sección especial del Registro de Establecimientos Industriales (REI) con el número de inscripción 001851. FONESTAR S.A. - NIF A28780443 - Apartado 191 - 39080 - Santander, Cantabria (España)

www.fonestar.com



AT-40, AT-40D, AT-50

ATENUADOR

FONESTAR

DESCRIÇÃO

- Atenuadores de baixa impedância para montagem embutido ou em superfície.

LIGAÇÃO

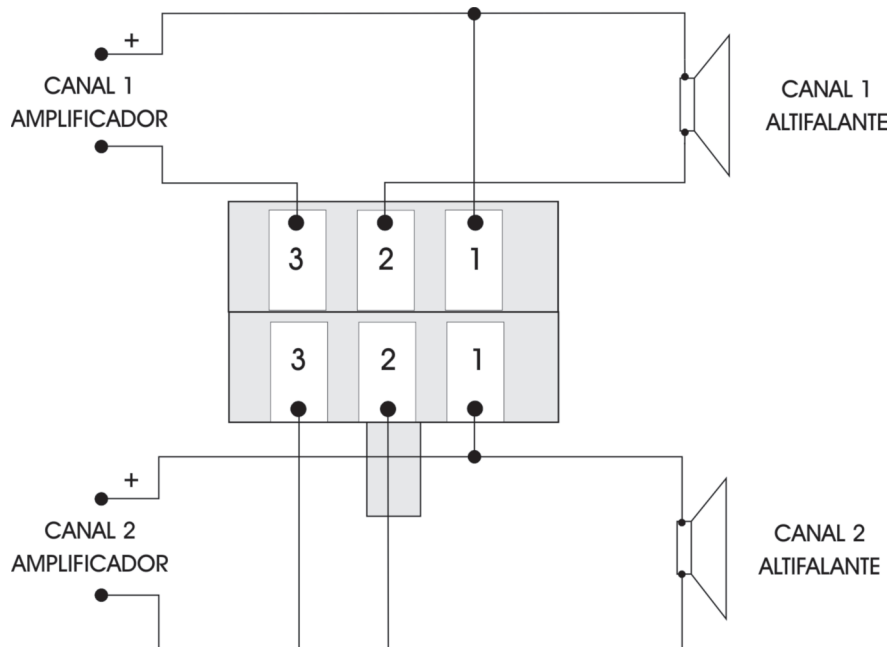

Nota: para a ligação dos modelos **AT-40** e **AT-50**, utilize apenas um único canal do esquema da ilustração acima.

ESPECIFICAÇÕES TÉCNICAS



	AT-40	AT-40D	AT-50
CARACTERÍSTICAS	Atenuador mono. Controlo atenuador em L.	Atenuador estéreo. Controlo atenuador em L.	Controlo atenuador em L.
POTÊNCIA	15 W máximo	15 + 15 W máximo	50 W máximo
SAÍDAS	Para altifalantes de baixa Z 4-8 Ω	Para altifalantes de baixa Z 4-8 Ω	Para altifalantes de baixa Z 4-8 Ω
MEDIDAS	Totais: 54 x 54 x 60 mm profundidade Encaixe: 41 x 45 x 31 mm profundidade	Totais: 54 x 54 x 80 mm profundidade Encaixe: 41 x 43 x 53 mm profundidade	Totais: 50 x 53 x 54 mm profundidade Encaixe: 50 x 53 x 33 mm profundidade

GARANTIA: de 2 anos para defeitos de fabrico, acompanhada de comprovativo de compra. Não cobre danos de quebras ou avarias posteriores.



FONESTAR aderiu à Ecoembalajes España, S. A. "ECOEMBES", com o nº 03497 e todos os nossos artigos têm o símbolo Punto Verde, devido à nossa adesão no mencionado organismo para a reciclagem e posterior gestão de todas as nossas embalagens.

FONESTAR está inscrita no Registro de Aparelhos Elétricos e Eletrónicos (RAEE) como secção especial do Registro de Estabelecimentos Industriais (REI) com o número de inscrição 001851. FONESTAR S.A. - NIF A28780443 - Apartado 191 - 39080 Santander, Cantabria (Espanha)

www.fonestar.com